

# Installationshandbuch

## Jelling

### DE



40010706-2010

 **faber**



Inbetriebnahme des Kamins			
Kamin:		Datum:	
Verantwortliche/r:			
<b>I. Folgendes gilt es vorab zu überprüfen:</b>			
1. <input type="checkbox"/> Die Frontscheibe wurde entfernt und es liegt kein Dekorationsmaterial im Kamin.			
2. <input type="checkbox"/> Der Kamin befindet sich in einer waagerechten Position.			
3. <input type="checkbox"/> Die Überdruckluken sind gereinigt und geschlossen.			
4. <input type="checkbox"/> Wird eine Strömungsbegrenzer benötigt bzw. wurde eine angebracht?			
<input type="checkbox"/> Ja, _____ mm.			
<input type="checkbox"/> Nein, nicht benötigt.			
5. <input type="checkbox"/> Das Abgassystem wurde entsprechend der Betriebs- und Bauvorschrift installiert.			
6. <input type="checkbox"/> Die Lüftungsgitter wurden installiert und haben insgesamt eine Oberfläche von 400cm <sup>2</sup> .			
7. <input type="checkbox"/> Alle Kabelbinder wurden entfernt von den Brennerrohren und der Verkabelung sind.			
8. <input type="checkbox"/> Die Zünd- und Ionisationskabel hängen komplett frei und kontaktlos unter dem Kamin.			
9. <input type="checkbox"/> Die Wartungstür wurde installiert und gewährt barrierefreien Zugriff auf die Steuerung.			
<b>II. Installieren:</b>			
1. <input type="checkbox"/> Überprüfen Sie Die Dichtheit des Gas-Hauptanschlusses.			
2. <input type="checkbox"/> Messen Sie den Vorderdruck (Ruhedruck) und vergleichen Sie den gemessenen mit dem angegebene Vorderdruck auf der Modell Plakette:			
<input type="checkbox"/> Gemessener Vorderdruck (Ruhedruck): _____ mbar.			
<input type="checkbox"/> Differenz zwischen gemessenen und Modell Plakette: _____ mbar.			
3. <input type="checkbox"/> Starten Sie den Kamin mit die Fernbedienung (oder über die optionalen I.T.C. APP).			
4. <input type="checkbox"/> Schalten Sie alle Brenner ein und lassen Sie den Kamin auf höchster Stufe brennen.			
5. <input type="checkbox"/> Kontrollieren Sie alle Anschlüsse und Leitungen auf Dichtheit.			
6. <input type="checkbox"/> Kontrollieren Sie den Vorderdruck (Fließdruck) und vergleichen Sie den gemessenen mit dem Vorderdruck (Ruhedruck):			
<input type="checkbox"/> Gemessenen Vorderdruck (Fließdruck): _____ mbar (min./max. 20%, Kapitel 7).			
7. <input type="checkbox"/> Messen Sie die Thermoelementspannung auf der <u>Seite der Zündflamme</u> :			
(Unterbrecher (rot) / Masse-Gassteuerblock). Dieser Wert muss zwischen 12 und 15 mV liegen.			
<input type="checkbox"/> Gemessener Wert: _____ mV.			
8. <input type="checkbox"/> Messen Sie die Thermoelementspannung auf der <u>Seite des Magnetventils</u> :			
(Unterbrecher (schwarz) / Masse-Gassteuerblock). Wert der Mindestspannung 4,5 mV).			
<input type="checkbox"/> Gemessener Wert: _____ mV.			
9. <input type="checkbox"/> Optional: Messung der 2. Thermoelementspannung <u>Hauptbrenner</u> :			
(5-poliger Stecker (Empfänger) / Masse-Gassteuerblock). Wert 2 mV innerhalb von 20 Sekunden.			
<input type="checkbox"/> Gemessener Wert: _____ mV.			
10. <input type="checkbox"/> Überprüfen Sie den Brenner auf hoher und niedriger Einstellung.			
11. <input type="checkbox"/> Alle Messpunkte schließen und kontrollieren Sie diese auf ihre Dichtheit.			



12. <input type="checkbox"/> Bevor Sie mit der Dekoration des Kamins beginnen. Schalten Sie das Gerät aus und lassen Sie es abkühlen.
<b>III. Dekoration:</b> 1. <input type="checkbox"/> Dekorieren Sie den Kamin gemäß den Anweisungen (Kapitel 6 oder die Dekorationsanweisungskarte). 2. <input type="checkbox"/> Legen Sie kein Dekorationsmaterial auf den Ionisationsstift bzw. auf die Zündfläche des Kamins.
<b>IV. Flammenbild und Abgasgasanalyse:</b> 1. <input type="checkbox"/> Reinigen Sie Das Glas beidseitig (Kapitel 5, 8 und 9). <b><i><u>Hinweis! Bitte beachten Sie, dass Fingerabdrücke nach dem ersten Gebrauch des Kamins, nicht mehr zu entfernen sind!</u></i></b> 2. <input type="checkbox"/> Lassen Sie den Kamin auf höchster Stufe brennen und kontrollieren Sie nach 20 Minuten das Flammenbild (Kapitel 7.1 – Farbe und Verteilung der Flammen). 3. <input type="checkbox"/> Wenn es möglich ist, führen Sie eine Abgasanalyse durch gemäss den Anweisungen in Kapitel 7.2. 4. <input type="checkbox"/> Schliessen Sie alle Messpunkte und kontrollieren Sie diese auf ihre Dichtheit.
<b>V. Informationen und Material für den Kunden:</b> 1. <input type="checkbox"/> Informieren Sie den Kunden persönlich über den korrekten gebrauch: <input type="checkbox"/> des Kamins; <input type="checkbox"/> der Fernbedienung; <input type="checkbox"/> falls vorhanden, die APP und ihre Einstellungen; <input type="checkbox"/> die Wartungsprozess. 2. <input type="checkbox"/> Übergabe an den Kunden: <input type="checkbox"/> das Installationshandbuch; <input type="checkbox"/> die Bedienungsanleitung; <input type="checkbox"/> die Dekorationsanweisungskarte; <input type="checkbox"/> die Saugnäpfe; <input type="checkbox"/> die Probeflasche der Faber Glaspolitur.  <b><i><u>Hinweis! Bevor Sie den Kunden verlassen, speichern Sie in der Faber APP (falls vorhanden) ihre Unternehmensdaten ein.</u></i></b>
<b>VI. Bemerkungen:</b>

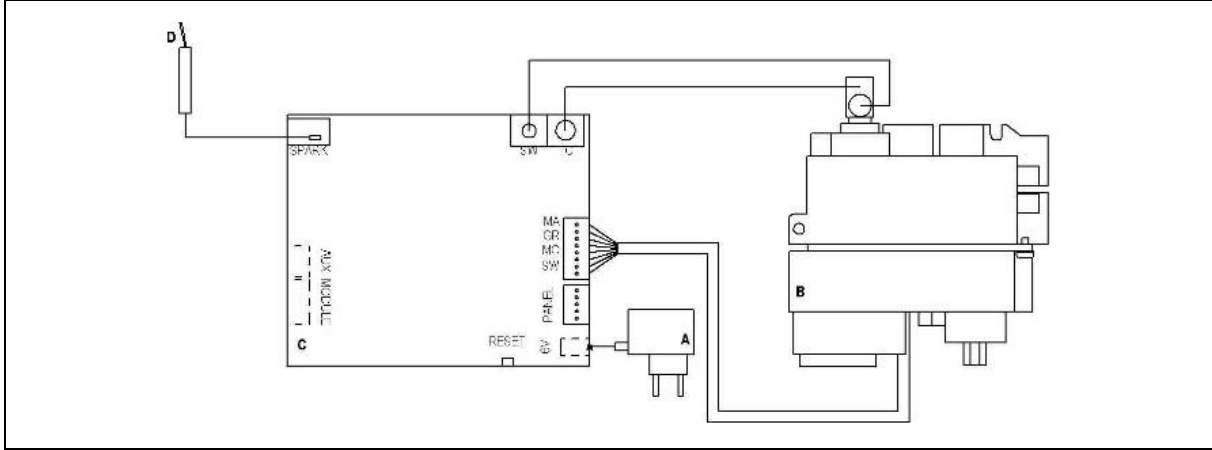
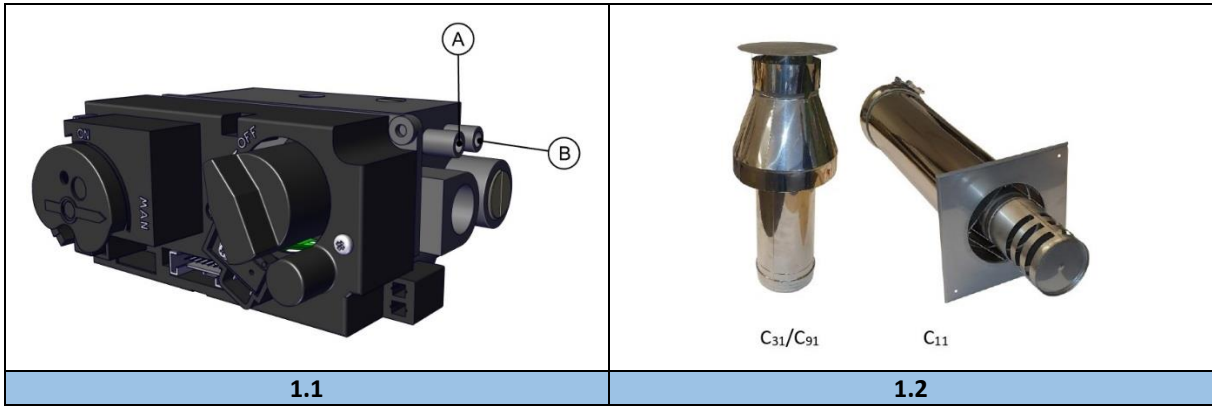

**1.3a**

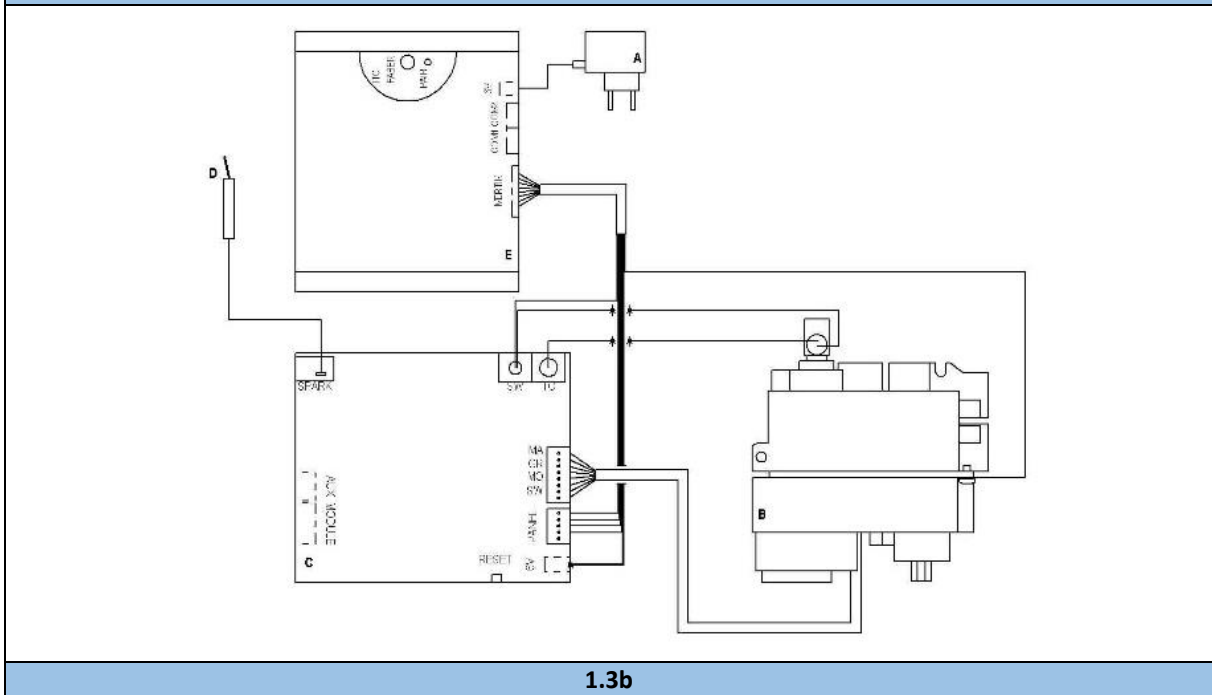

**1.3b**

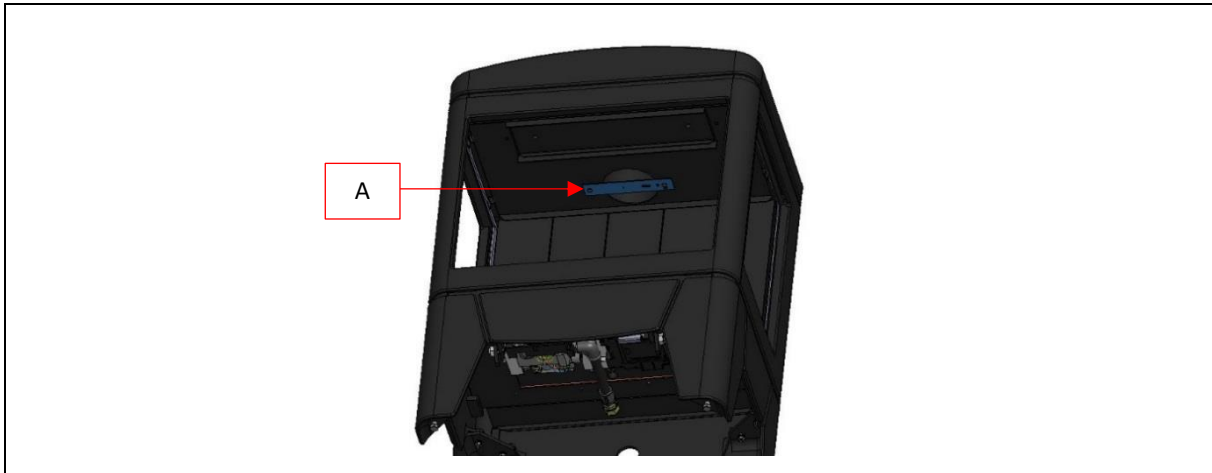

1.4

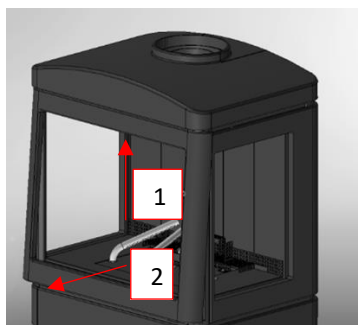

1.5

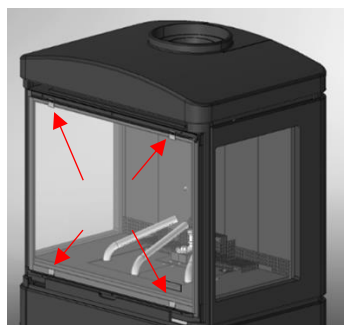

1.6

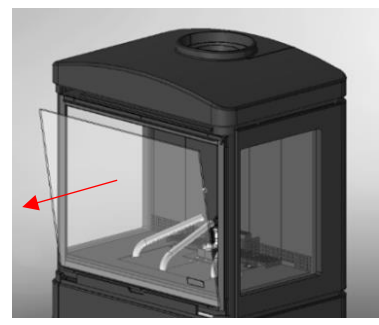

1.7



1.8

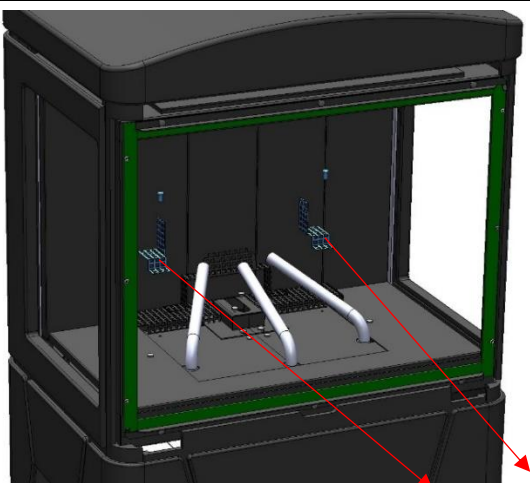

2.0

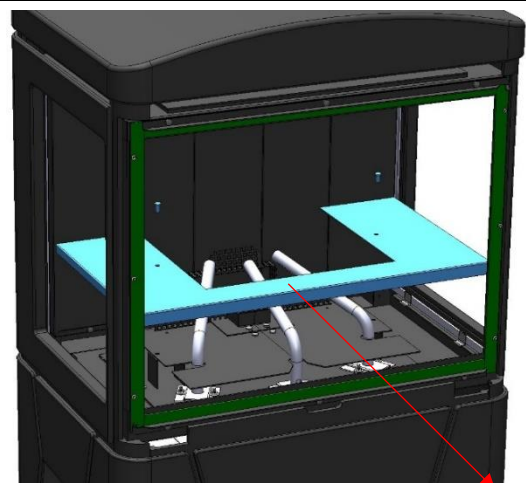

2.1

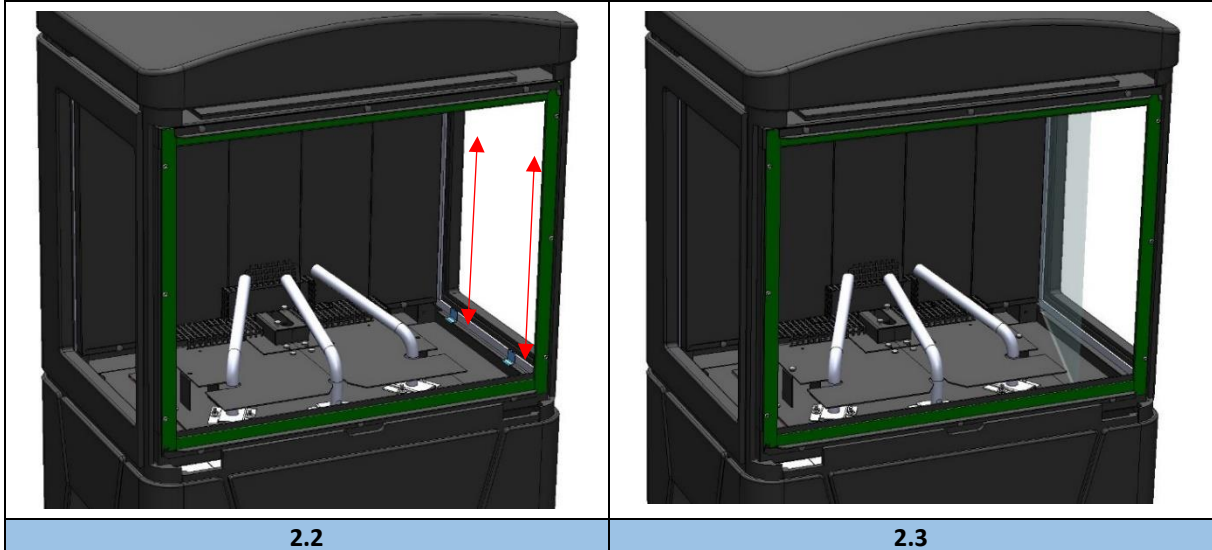



## 1 Sehr geehrter Kunde

Herzlichen Glückwunsch zu Ihrem neuen Faber-Kamin! Ein Qualitätsprodukt, das Ihnen viele Jahre Wärme und eine angenehme Atmosphäre bieten wird. Wir empfehlen Ihnen, dieses Handbuch vor der Benutzung des Kamins sorgfältig zu lesen. Sollte trotz unserer strengen Qualitätskontrolle ein Problem auftreten, können Sie sich jederzeit an Ihren Händler oder an Glen Dimplex Benelux B.V. wenden.

**Für eventuelle Garantieansprüche ist es unerlässlich, dass Sie Ihren Kamin zuerst registrieren. Während dieser Registrierung erhalten Sie alle Informationen zu unserer Garantie.**

➤ **Bitte beachten!**

Die Details zu Ihrem Kamin finden Sie im Bedienungsanleitung.

Sie können Ihren Kamin registrieren unter [www.faberfires.com](http://www.faberfires.com)

Glen Dimplex Benelux B.V.  
Adresse: Saturnus 8  
NL-8448 CC  
Heerenveen  
Tel: +31 (0)513 656 500  
E-Mail: [contact@faberfires.com](mailto:contact@faberfires.com)  
Info: [www.faberfires.com](http://www.faberfires.com)

### 1.1 Einleitung

Die Installation und Wartung des Gerätes muss von einem Fachmann mit nachgewiesenen Kenntnissen und Fähigkeiten durchgeführt werden. Ein Fachmann berücksichtigt alle technischen Aspekte wie Wärmestrahlung und Gasanschluss sowie die Anforderungen an das Abgassystem.

Sind die Installationsanweisungen nicht eindeutig, dann sind die nationalen/lokalen Vorschriften zu beachten.

### 1.2 Überprüfen

Überprüfen Sie den Kamin auf Transportschäden und melden Sie solche sofort Ihrem Lieferanten.

### 1.3 CE-Erklärung

Hiermit erklären wir, dass diese in den Verkehr gebrachte Gasheizgerät der Marke Faber in seiner Konstruktion und Bauweise den Anforderungen der folgenden Verordnungen und Harmonisierte Norm entspricht.

Verordnung: (EU) 2016/426 und (EU) 2015/1188.  
Norm: EN613:2000

Produkt: Gas-Raumheizung  
Modell: Jelling  
Pin: 0063BU3238  
Prüflabor: Kiwa, Wilmersdorf 50  
7327 AC Apeldoorn (Holland)

Diese Erklärung erlischt, sobald das Gerät ohne schriftliche Genehmigung von Glen Dimplex Benelux B.V. in irgendeiner Weise verändert wird.

Glen Dimplex Benelux B.V.  
Saturnus 8  
NL-8448 CC  
Heerenveen

Heerenveen 25-4-2022

B. Schaafsma Technical Director

## 2 Sicherheitshinweise

➤ **Bitte beachten!**

Es ist ratsam, stets eine Abschirmung vor dem Kamin zu installieren, wenn sich Kinder, ältere oder behinderte Menschen im gleichen Raum wie der Kamin aufhalten. **Wenn sich regelmäßig gefährdete Personen ohne Aufsicht im Raum aufhalten können, ist stets ein ausreichender Schutz um den Kamin herum anzubringen.**

- Dieses Gerät muss nach den geltenden Vorschriften installiert werden.
- Das Gerät muss jährlich gemäß dieser Installationsanleitung und den geltenden nationalen und lokalen Vorschriften geprüft werden.
- Stellen Sie sicher, dass die Angaben auf dem Typenschild mit der örtlichen Gasart und dem örtlichen Gasdruck übereinstimmen.
- Das Gerät wurde für die Schaffung von Atmosphäre und zum Heizen entwickelt. Das bedeutet, dass alle sichtbaren Oberflächen, einschließlich des Glases, heißer als 100 °C werden können. Eine Ausnahme bei freistehenden Modellen bilden die Unterseite der Feuerstelle und die Bedientasten.
- Die Fernbedienung und / oder App nicht außerhalb des Raumes, in dem der Kamin installiert ist, verwenden. So sind Sie immer über die Situation rund um den Kamin informiert, wenn er in Betrieb ist.



- Die Einstellungen und die Konstruktion des Kamins dürfen nicht verändert werden!
- Keine brennbaren Materialien in einer Entfernung von weniger als 0,5m vom Strahlungsbereich des Kamins aufstellen,
- Durch die natürliche Luftzirkulation des Kamins werden Feuchtigkeit und ungehärtete, flüchtige Bestandteile von Lacken, Baustoffen, Bodenbelägen etc. angezogen. Diese Partikel können sich als Ruß auf kalten Oberflächen absetzen. Daher den Kamin nicht direkt nach der Installation anzünden.

### 2.1 Erstbenutzung des Kamins

Bei der ersten Inbetriebnahme des Kamins für zusätzliche Belüftung sorgen und alle Fenster des Raumes öffnen. Den Kamin einige Stunden auf höchster Stufe brennen lassen, sodass die Lackierung aushärtet und mögliche Ausdünstungen gefahrlos abziehen. Dabei gefährdete Personen und Haustiere aus diesem Raum fernhalten.

## 3 Installationsanforderungen

### 3.1 Gerät

- Dieses Gerät sollte nicht in einer chlorhaltigen Umgebung installiert werden (Schwimmbad o.Ä.).
- Minimaler Abstand zu brennbaren Materialien:
  - Rückseite 70mm;
  - Vorderseite 500mm;
  - Seiten 500mm;
  - Boden 330mm.

### 3.2 Anforderungen an Abzug und Auslass

Zunächst eine Abgasberechnung durchführen (siehe Kapitel 11) und vor der Installation der Abgasanlage den richtigen Strömungsbegrenzer einbauen! (In der Regel ist ein 30 mm Strömungsbegrenzer eingebaut).

- Für die Abgasanlage stets die vorgeschriebenen Faber-Abgasanlagenbauteile verwenden.
- Der Abstand zu brennbaren Bauteilen muss min. 50mm betragen, die Abstandsanforderungen gelten für einen belüfteten Zwischenraum und werden von der Außenseite des Abgassystems gemessen. (EN 1856-1, T600-N1-W-V2-L50040-O(50)). Leistungserklärung Nummer: 9174 078 DOP 2015-01-22 (Siehe Anhang 19.3).

### Mündung (Abb. 1.2)

Die konzentrische Abgasanlage kann über die Außenwand oder das Dach geführt werden. Überprüfen Sie, ob die gewünschte Mündung den örtlichen Vorschriften entspricht.

#### ➤ Bitte beachten!

Für eine einwandfreie Funktion muss der Mündung mindestens 0,5 m entfernt sein von:

- Gebäudeecken;
- Dachüberständen und Balkonen;
- Dachkanten (mit Ausnahme der Firstkante, siehe Kapitel 15).

Nationale und regionale Vorschriften sind übergeordnet.

### C11, Mündung an der Fassade

Bei einer Mündung an der Fassade einen Faber-Wandausgang verwenden.

Je nach Abgasberechnung kann dies ein 100/150-mm- oder 130/200-mm-Mündung sein.

### C31, Mündung über Dach

Bei einem (Flach-)Dach immer einen Faber-Dachausgang mit einem Durchmesser von 100/150 mm verwenden.

### C91, Vorhandener Schacht

Bei einem vorhandenen Schacht einen Faber-Mündungselement mit einem Durchmesser von 100/150 mm verwenden.

In diesem Fall wirkt der vorhandene Schacht als Lufteinlass, während das Abgas durch ein eingesetztes starr/ flexibles Edelstahlrohr abgeleitet wird. (Die Oberseite (Faber-Schachtabdeckplatte) und die Unterseite (Faber-Schachtanschluss-Set) müssen luftdicht sein.

**Abhängig vom berechneten Abgasdurchmesser muss ein starres / flexibles Edelstahlrohr mit einem Durchmesser von Ø 100 mm (Artikelnummer AJ005503) oder Ø 130 mm (Artikelnummer AJ005603) gemäß den Vorgaben von Faber verwendet werden.**

#### ➤ Bitte beachten!

- Der minimale Schachtdurchmesser für ein flexibles oder starres 130 mm-Edelstahlrohr muss 200 x 200 mm oder 200 mm rund betragen. Für ein flexibles oder starres 100 mm-Edelstahlrohr muss 150 x 150 mm oder 150 mm rund betragen.
- Eine Mehrfachbelegung ist nicht zugelassen.
- Der Schacht muss sich in einwandfreiem Zustand befinden:
  - Möglichst rückstandsfrei.





- Keine Undichtigkeiten (z.B. alte Anschlussöffnungen oder defekte Reinigungsverschlüsse).

Für weitere Informationen über die Anschlüsse an vorhandene Schornsteinschächte fordern Sie bitte die Installationsanleitung „Schornsteinanschluss-Set“ an.

## 4 Vorbereitungs- und Installationsanweisungen

### 4.1 Gasanschluss

Der Gasanschluss muss den geltenden örtlichen Normen entsprechen.

- **Bitte beachten!**  
Berechnen Sie die Gasleitung so, dass kein Druckabfall auftritt.

Wir empfehlen die Verwendung eines Gasanschlusses direkt vom Gaszähler zum Gerät, mit einem Absperrventil in der Nähe des Gerätes, das immer frei zugänglich sein muss.

- **Bitte beachten!**  
Für Deutschland ist es möglich, den Gasschlauch während der Produktion an den Steuerblock anzuschließen. Dieser flexible Gasschlauch hat eine Länge von 75 cm und kann direkt angeschlossen werden.

### 4.2 Elektroanschluss

Für den Anschluss den Steuerung eine 230-VAC/50Hz-Steckdose in der Nähe des Kamins installieren.

Siehe Abb. 1.3a für den Schaltplan:

- A = Adapter (6 V)
- B = Gasventil
- C = Empfänger
- D = Zündstift

Siehe Abb. 1.3b für den Schaltplan mit I.T.C.:

- A = Adapter (6 V)
- B = Gasventil
- C = Empfänger
- D = Zündstift
- E = I.T.C. (Intelligenter technischer Controller)

### 4.3 Smart Home-Installation

- **Bitte beachten!**  
Dies ist nur möglich, wenn der Kamin mit I.T.C. ausgestattet ist!

Der Controller kann mithilfe einer Faber-Schnittstelleneinheit (Artikelnummer A9323000) an eine externe Quelle, wie z. B. ein Smart Home-System, angeschlossen werden.

### 4.4 Vorbereitung des Kamins

- Den Kamin aus der Verpackung nehmen.
- Die Glasscheibe und alle Zierleisten entfernen und an einem sicheren Ort aufbewahren, danach die verpackten Teile vom Kamin entfernen.
- Den Gasanschluss am Regler vorbereiten.

### 4.5 Aufstellen des Kamins

Die Installationsanforderungen beachten (siehe Kapitel 3). Den Kamin an der richtigen Stelle aufstellen und ausrichten.

- **Bitte beachten!**  
Es ist nur eine minimale Einstellung von wenigen Millimetern möglich.

### 4.6 Montage der Abgasanlagen

Die Abgasanlage gemäß der dem Gerät beiliegenden Montageanleitung montieren!

- Der Abstand zu brennbaren Bauteilen muss min. 50mm betragen, die Abstandsanforderungen gelten für einen belüfteten Zwischenraum und werden von der Außenseite des Abgassystems gemessen. (EN 1856-1, T600-N1-W-V2-L50040-O(50)). Leistungserklärung Nummer: 9174 078 DOP 2015-01-22 (Siehe Anhang 19.3).
- Keinesfalls sofort mit einem längenverstellbaren oder kürzbaren Rohrteil beginnen.
- Horizontale Abschnitte müssen mit einem Gefälle zum Kamin installiert werden (3 Grad).
- Das System sollte vom Kamin aus aufgebaut werden. Ist dies nicht möglich, kann ein längenverstellbares Rohr verwendet werden.
- Bei kürzbaren Teilen sicherstellen, dass das Innenrohr stets 15 mm länger ist als das Außenrohr. (bitte auf die richtige Schnittseite achten) Wand- und Dach Mündungen können auch gekürzt werden. Diese Komponenten müssen mit einer Blechschraube gesichert werden.



## 5 Entfernen der Glasscheibe

### 5.1 Frontscheibe

- Entfernen Sie den gusseisernen Rahmen. Drücken Sie dazu den Rahmen nach oben und ziehen Sie den Boden zu sich heran (Abb. 1.5).
- Platzieren Sie die Saugnäpfe (Abb. 1.8).
- Entfernen Sie die Glasklemmen (Abb. 1.6).
- Entfernen Sie die Frontscheibe (Abb. 1.7).

Beim Einsetzen der Scheibe die Schritte in umgekehrter Reihenfolge wiederholen.

#### ➤ **Bitte beachten!**

Fingerabdrücke auf dem Glas vermeiden, da sie nach Ingebrauchnahme des Kamins nicht mehr entfernt werden können.

### 5.2 Seitenscheibe

Zur Reinigung ist es nicht notwendig, die Seitenscheibe zu entfernen.

- Entfernen Sie die Frontscheibe. (Siehe Kapitel 5.1);
- Entfernen Sie den Holzsatz;
- Entfernen Sie die 2 Holzsatzträger (Abb. 2.0);
- Entfernen Sie die Brennerplatte (Abb. 2.1);
- Setzen Sie einen Saugnapf auf;
- Entfernen Sie die 4 Glasklammern (Abb. 2.2);
- Entfernen Sie das Seitenglas (Abb. 2.3).

Beim Einsetzen der Scheibe die Schritte in umgekehrter Reihenfolge wiederholen.

#### ➤ **Bitte beachten!**

Fingerabdrücke auf dem Glas vermeiden, da sie nach Ingebrauchnahme des Kamins nicht mehr entfernt werden können.

## 6 Anbringen von Dekorationsmaterial

Es ist nicht gestattet, ein anderes Material zu verwenden oder mehr Material in die Brennkammer einzubringen.

Siehe beiliegende Dekorationsanweisungskarte oder Kapitel 18:

- Platzieren Sie den Holzsatz;
- Teilen Sie das Aschematerial zwischen den Stämmen auf, decken Sie den Lufteinlass (perforierte Teile) hinten nicht ab.

#### ➤ **Bitte beachten!**

Nochmals sicherstellen, dass die Zündflamme und beide Brenner frei von Glasgranulat und Keramiksplittern sind!

- Den Kamin wie im Bedienungsanleitung beschrieben in Betrieb setzen.
- Kontrollieren Sie, ob die Flammenverteilung den Wünschen entspricht. Teilen oder entfernen Sie Keramiksplitter um ein schönes Glutbett zu erhalten.
- Die Frontscheibe einbauen und das Flammenbild überprüfen.

## 7 Überprüfung der Installation

### Überprüfung auf Gasleckagen

Alle Anschlüsse und Leitungen mit einem Gaslecksucher auf Gasleckagen überprüfen.

### Den Primärdruck überprüfen

Überprüfen, ob der Primärdruck mit den Angaben auf dem Typenschild übereinstimmt.

### Den Vorderdruck (Ruhedruck) überprüfen

Überprüfen, ob der Vorderdruck mit den Angaben auf dem Typenschild übereinstimmt.

- Den Messnippel „A“ (Abb. 1.1) einige Umdrehungen öffnen und einen Messschlauch an den Gasregler anschließen.
- Diese Messung durchführen, wenn der Kamin nicht brennt (Ruhedruck)

### Messung des Vorderdrucks (Fließdruck)

- Den Messnippel „A“ (Abb. 1.1) einige Umdrehungen öffnen und einen Messschlauch an den Gasregler anschließen.
- Diese Messung durchführen, wenn der Kamin bei hohen und niedrigen Einstellung brennt (Fließdruck).
- Das Gerät nicht benutzen, wenn der Druck abweicht (+20% oder -20%).

#### ➤ **Bitte beachten!**

Den Druckmessnippel schließen und auf Gasleckage überprüfen.

### Zündung und Brenner prüfen

Den Kamin, wie in dem Bedienungsanleitung beschrieben, mit der Fernbedienung anzünden und alle Brennermöglichkeiten testen.

### 7.1 Überprüfung des Flammenbildes



Den Kamin bei höchster Einstellung mindestens 20 Minuten brennen lassen und die Flamme überprüfen auf:

- Flammenverteilung;
- Farbe der Flammen.

Wenn ein oder beide Punkte nicht akzeptabel sind, Folgendes überprüfen:

- Die Position der Holzscheite und/oder die Keramiksplittern.
- Die Rohrverbindungen auf Leckagen. (bei blauen Flammen)
- Ob der richtige Strömungsbegrenzer eingebaut ist (siehe Abb. 1.4-A);
- Die Mündung:
  - Die Mündung an der Fassade hat die richtige Position und die richtige Seite nach oben;
  - Der Dachmündung hat die richtige Position.
- Ob die zulässige Länge der Abgasanlage nicht überschritten ist.

## 8 Anweisungen für den Kunden

- Es ist zu empfehlen, den Kamin jährlich von einem qualifizierten Fachmann überprüfen zu lassen, um den sicheren Gebrauch zu gewährleisten und eine lange Lebensdauer zu garantieren.
- Geben Sie Anweisungen für den Betrieb:
  - des Gerätes;
  - der Fernbedienung;
  - und falls vorhanden, der App und ihre Einstellungen.
- Geben Sie Ratschläge und Anweisungen für Pflege und Reinigung der Glasscheibe(n):



- Weisen Sie auf die Gefahr des Einbrennens von Fingerabdrücken auf der Glasscheibe hin.
- An den Kunden zu übergeben:
  - Installationshandbuch;
  - Bedienungsanleitung;
  - Dekorationsanweisungskarte;
  - Saugnäpfe;
  - Muster Faber-Glaspolitur.

## 9 Jährliche Wartung

### Überprüfen

Überprüfen und bei Bedarf reinigen:

- die Brennkammer;
- den Brenner;
- die Zündflamme;
- die Holzscheite auf Bruch;
- die Glasscheibe(n);
- die Mündung.

Die Keramiksplitter bei Bedarf erneuern.

### Reinigung

Die Frontscheibe entfernen (siehe Kapitel 5). Das Glas kann mit Faber-Glaspolitur gereinigt werden. Dies ist ein Spezial-Reiniger, der bei Faber-Vertragshändlern bestellt werden kann. Keinesfalls aggressive Reinigungs- oder Scheuermittel verwenden.

#### ➤ Bitte beachten!

Fingerabdrücke auf dem Glas vermeiden, da sie nach Ingebrauchnahme des Kamins nicht mehr entfernt werden können.

Anschließend die in Kapitel 7 beschriebene Überprüfung durchführen.

Die ausführliche Wartungsanleitung „Wartungsprotokoll für Gaskamine“ finden Sie unter:



## 10 Umstellung auf andere Gasarten

Dies ist nur mit einem Austausch des kompletten Brennersystems mit neuem Typenschild möglich. Wenden Sie sich dazu bitte an Ihren Händler.



## 11 Abgasberechnung

Eine einfache Möglichkeit, um zu berechnen, ob die Abgaskonfiguration in Kombination mit Ihrem Kamin möglich ist, bietet die „Faber Flue App V2“:



Diese ist kostenlos erhältlich und kann heruntergeladen werden unter:

### Internet:

Android und PC (Windows Store, (Windows 10)).

### App Store:

iPhone, iPad und Mac.

### Google Play:

Android Smartphones und Android Tablets.

Alternativ können Sie auch das Kalkulationsblatt verwenden (siehe Kapitel 13).

Die Optionen für Kaminrohlängen und Abzugsklappen sind in einer festgelegt, siehe 11.1. In der Tabelle werden die Parameter Eingangslänge (STL), vertikale Gesamthöhe (TVH) und horizontale Gesamtlänge (THL) verwendet.

- **Eingangslänge (STL):**  
Der erste Teil, der über dem Kamin platziert wird, hat einen bestimmten Wert (Abb. 12.1, 12.2 und 12.3 A, N und F). Dieser Wert ist in der oberen Zeile der Tabelle Strömungsbegrenzer zu finden.
- **Vertikale Gesamthöhe (TVH):**  
Die TVH ist die Höhendifferenz zwischen der Oberseite des Gerätes und dem Auslass. Dies kann im Gebäudeplan gemessen oder festgelegt werden. Zur Verdeutlichung siehe auch die TVH-Angabe in den Zeichnungen (Abb. 12.1, 12.2 und 12.3).
- **Horizontale Gesamtlänge (THL):**  
Die THL ist die horizontale Gesamtlänge und besteht aus Kniestücken und Rohren, die vollständig in der horizontalen Ebene liegen. Siehe Kniestücke I, K und Q und die Elemente H, J, L, M, P und R (Abb. 12.1 und 12.2).
- **Horizontale Länge:**  
Die horizontale Länge besteht aus den Elementen H, J, L, M, P und R (Abb. 12.1 und 12.2).

- **Kniestück 90° in horizontaler Ebene:**  
Horizontale Kniestücke sind rechtwinklig gebogene Rohre, die vollständig in der horizontalen Ebene liegen (Abb. 12.1, 12.2 und 12.3 I, K und Q).
- **Kniestücke 45° oder 30° in horizontaler Ebene.**  
Horizontale Kniestücke sind gebogene Rohre, die vollständig in der horizontalen Ebene liegen.
- **Kniestücke 90° vertikal auf horizontal:**  
Dies sind 90°-Kniestücke, die von horizontal nach vertikal verlaufen (Abb. 12.2 und 12.3 G, O und S).
- **Kniestücke 45° oder 30° vertikal auf horizontale Ebene:**  
Dies sind 30°- oder 45°-Kniestücke mit einem vertikalen Versatz von weniger als 45° (Abb. 12.1 B und D).
- **Rohre mit einem Neigungswinkel:**  
Dies sind Rohre, die in einem Winkel von 30° oder 45° vertikal aufsteigen (Abb. 12.1 C). Nur in Kombination mit mindestens zwei 30°- oder 45°-Kniestücken im vertikalen Teil eingeben.
- **Tabelle Strömungsbegrenzer:**  
Die korrekte vertikale (TVH) und horizontale Länge (THL) ist der Tabelle Strömungsbegrenzer zu entnehmen.

Bei einem "X" oder wenn die Werte außerhalb des Bereichs der Tabelle Strömungsbegrenzer liegen, ist die Kombination nicht zulässig. In diesem Fall TVH oder THL anpassen.

Wenn ein Wert angegeben wird, überprüfen, ob der berechnete STL-Wert nicht niedriger ist als in der Tabelle Strömungsbegrenzer angegeben. In diesem Fall muss die STL angepasst werden.

Der gefundene Wert gibt die Breite der einzubauenden Abzugsklappe an ("0" bedeutet keine Abzugsklappe). In der Regel wird eine 30-mm-Abzugsklappe eingebaut (Abb. 1.4-A).

### 11.1 Tabelle Strömungsbegrenzer (100/150) Jelling

Eingangslänge (STL) Vertikal (TVH) und Horizontal (THL)

STL	0,2	0,5	1	1	1	1	1				
THL	0	1	2	3	4	5	6	7	8	9	10
TVH	0	x	x	x	x	x	x	x	x	x	x
	0,5	x	x	x	x	x	x	x	x	x	x
	1	30.00	0.00	0.00	x	x	x	x	x	x	x
	1,5	30.00	30.00	0.00	0.00	0.00	x	x	x	x	x
	2	30.00	30.00	30.00	0.00	0.00	0.00	0.00	x	x	x
	3	40.00	30.00	30.00	30.00	0.00	0.00	0.00	x	x	x
	4	40.00	40.00	30.00	30.00	30.00	0.00	0.00	x	x	x
	5	50.00	40.00	40.00	30.00	30.00	30.00	0.00	x	x	x
	6	50.00	50.00	40.00	40.00	30.00	30.00	30.00	x	x	x
	7	60.00	50.00	50.00	40.00	40.00	30.00	30.00	x	x	x
	8	60.00	60.00	50.00	40.00	40.00	30.00	0.00	x	x	x
	9	60.00	60.00	50.00	40.00	40.00	30.00	0.00	x	x	x
	10	65.00	60.00	50.00	40.00	40.00	30.00	0.00	x	x	x
	11	65.00	60.00	50.00	40.00	30.00	0.00	0.00	x	x	x
	12	65.00	60.00	50.00	40.00	30.00	0.00	0.00	x	x	x
	13	65.00	60.00	50.00	40.00	30.00	0.00	0.00	x	x	x
	14	65.00	60.00	50.00	40.00	30.00	0.00	0.00	x	x	x
	15	65.00	60.00	50.00	40.00	30.00	0.00	0.00	x	x	x
	16	65.00	60.00	50.00	40.00	30.00	0.00	0.00	x	x	x
	17	65.00	60.00	50.00	40.00	30.00	0.00	0.00	x	x	x
	18	65.00	60.00	50.00	40.00	30.00	0.00	0.00	x	x	x
	19	65.00	60.00	50.00	40.00	30.00	0.00	0.00	x	x	x
	20	65.00	60.00	50.00	40.00	30.00	0.00	0.00	x	x	x
	21	65.00	60.00	50.00	40.00	30.00	0.00	0.00	x	x	x
	22	65.00	60.00	50.00	40.00	30.00	0.00	0.00	x	x	x
	23	65.00	60.00	50.00	40.00	30.00	0.00	0.00	x	x	x
	24	65.00	60.00	50.00	40.00	30.00	0.00	0.00	x	x	x
	25	65.00	60.00	50.00	40.00	30.00	0.00	x	x	x	x
	26	65.00	60.00	50.00	40.00	30.00	x	x	x	x	x
	27	65.00	60.00	50.00	40.00	x	x	x	x	x	x
	28	65.00	60.00	50.00	x	x	x	x	x	x	x
29	65.00	60.00	x	x	x	x	x	x	x	x	
30	65.00	x	x	x	x	x	x	x	x	x	

## 12 Beispiele für Abgasmaterialien

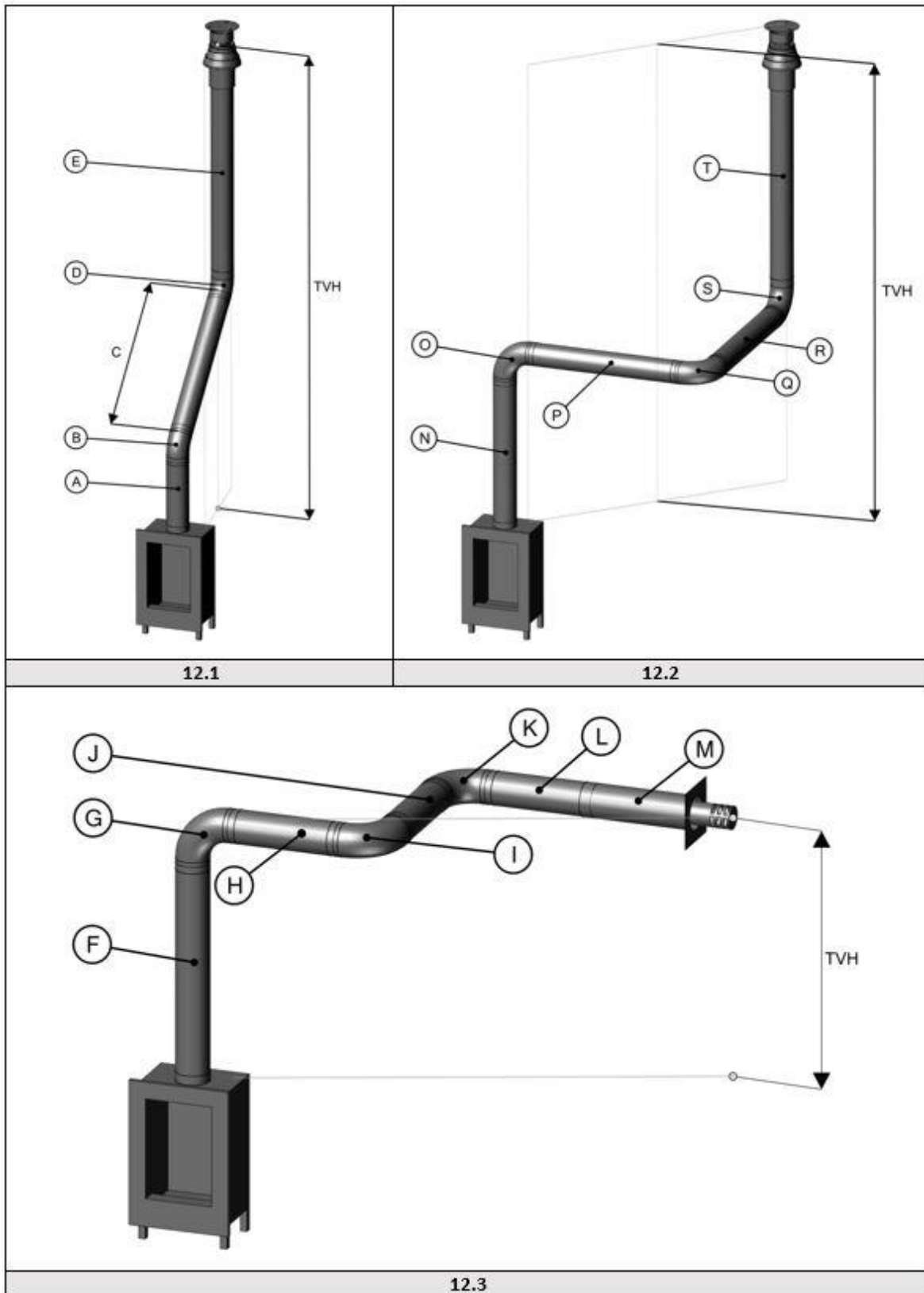

### 13 Kalkulationsblatt

Startlänge (STL)				
<b>die Erste Vertikale Strecke auf Feuerstätte</b>			<b>Wert</b>	
Längenelement 0,1 - 0,45 m			0,2	
Längenelement 0,5 - 0,90 m			0,5	
Längenelement 1,0 - 1,40 m			1	
Längenelement 1,0 - 2,00 m			1,5	
Längenelement 2,00 m und mehr			2	
Bogen 90°			0,1	
Bogen 45° oder 30°			0,2	
Mündungselement (Dachdurchführung)			1	
Außenwandanschluss			0	
			<b>Wert</b>	
			.....	
Totale Vertikale Höhe				
<b>gemessene Höhe</b>				<b>gerundeter Wert</b>
..... Meter				..... Meter
Totale Horizontale Länge				
Berechnung				
Teil	Menge	x	Wert	Ergebnis
Totale Länge in Metern	.....	x	1	.....
90° Bögen, vertikal nach horizontal	.....	x	0,4	.....
45° Bögen, vertikal nach horizontal	.....	x	0,2	.....
90° Bögen im horizontalen Rohrverlauf	.....	x	1,5	.....
45° Bögen im horizontalen Rohrverlauf	.....	x	1	.....
Rohrverläufe mit 45° oder 30° neigung	.....	x	0,7	.....
				<b>gerundeter Wert</b>
<b>Total</b>				.....+ ..... Meter

Suchen Sie in der Tabelle TVH und THL nach dem korrekten Wert.		<b>Ermittelter Wert</b>
		.....
Wenn der gefundene Wert eine Zahl ist, überprüfe dann ob der STL-Wert höher oder gleich an dem Wert in der Tabelle ist.		
Wenn STL-Wert kleiner ist als wie in der Tabelle, dann ist Installation nicht möglich. Lösung: Startlänge zu niedrig für die minimale Länge. In der oberen Zeile der Tabelle wird die richtige Länge angegeben.		
Ist der gefundene Wert ein X, dann ist die gewünschte Situation nicht möglich. Lösung: Ändern Sie den TVH oder THL.		
<b>Ergebnisse</b>		
Massführung Strömungsbegrenzer ist der gefundene Wert für dem Komma		..... mm
Weitere Information ist der gefundene Wert hinter dem Komma		markieren sie die angewendete wird.
Installieren Sie eine Luft-dosierungsplatte gemäß Montageanweisung	0,1	<input type="checkbox"/>
Installieren Sie eine Reduzierstück auf 100/150 mm direkt auf der Feuerstätte.	0,2	<input type="checkbox"/>
Bei Aussenwandanschluß 100/150mm installieren Sie das Reduzierstück auf 100/150 vor dem letzten Bogen (oder Aussenwandanschluß 130/200 anbringen). Bei Abgasführung über Dach direkt vor dem Mündungselement.	0,3	<input type="checkbox"/>
Bei Abgasführung über Dach (Mündungselement ist immer in 100/150 ausgeführt) installieren Sie das Reduzierstück auf 100/150 direkt vor dem Mündungselement. Aussenwandanschluß 130/200.	0,4	<input type="checkbox"/>
Auf dem Gerät zuerst das Übergangsstück von 100/150 nach 130/200, dann 1m Rohr 130/200, danach reduzieren und alles 100/150.	0,5	<input type="checkbox"/>



## 14 Technische Daten

### 14.1 Jelling - Deutschland

Technische Daten (Deutschland)						
Typeangabe(n)	Jelling					
Gerätetyp	C11/C31/C91					
Durchmesser Abzug/zufuhr	100/150					
Gasanschluss	3/8"					
Indirekte Heizfunktion	nein					
Kategorie	II2ELL3B/P, II2E3B/P					
	Symbol					Einheit
Gassort/anschlussdruck		G25-20	G20-20	G30-50	G31-50	mbar
Emissionen in der Raumheizung	NOx	111	111	125	120	mg/kWh <sub>input</sub> (GVC)
Direkte Wärmeleistung						
Nennwärme-leistung	P <sub>nom</sub>	6,1	6,1	6,1	5,2	kW
Mindestwärme-leistung (richtwert)	P <sub>min</sub>	3,0	3,0	3,0	2,6	kW
Thermischer Wirkungsgrad (NCV)						
Bei Nennwärme-leistung	$\eta_{th, nom}$	93,4	93,4	93,4	93,4	%
Bei Mindestwärme-leistung (richtwert)	$\eta_{th, min}$	88,0	88,0	88,0	88,0	%
Geräteeingabedaten						
Nennwärmebelastung	Hi	6,5	6,5	6,5	5,6	kW
Gasvolumenstrom bei Volllast		0,8	0,69	0,2	0,228	m <sup>3</sup> /h
				0,5	0,43	kg/h
Brennerdruck bei Volllast		14,5	10	22	22	mbar
Leistungsbedarf der Pilotflamme						
Leistungsbedarf der Pilotflamme (soweit vorhanden)	P <sub>pilot</sub>	0,15	0,15	0,15	0,15	kW
Hilfsstromverbrauch						
Bei Nennwärme-leistung	e <sub>l max</sub>	0	0	0	0	kW
Bei Mindestwärmeleistung	e <sub>l min</sub>	0	0	0	0	kW
Im Bereitschaftszustand	e <sub>l sb</sub>	0	0	0	0	kW
Energieeffizienz						
Energieeffizienzklasse		A	A	A	A	
Energieeffizienz-Index	EEl	89	89	89	89	
Art der Wärmeleistung/Raumtemperaturkontrolle				Sonstige Regelungsoptionen		
Einstufige Wärmeleistung, keine Raumtemperaturkontrolle	nein	Raumtemperaturkontrolle mit Präsenzerkennung		nein		
zwei oder mehr manuelle Stufen, keine Raumtemperaturkontrolle	nein					
Raumtemperaturkontrolle mittels eines mechanischen Thermostats	nein	Raumtemperaturkontrolle mit Erkennung offener Fenster		nein		
Mit elektronischer Raumtemperaturkontrolle	nein					
Mit elektronischer Raumtemperaturkontrolle und Tageszeitregelung	ja	Mit Fernbedienung Option		ja		
Mit elektronischer Raumtemperaturkontrolle und Wochentagsregelung	nein					
<b>Glen Dimplex Benelux Saturnus 8 Heerenveen The Netherlands</b>						

## 14.2 Jelling - Schweiz

Technische Daten (Schweiz)						
Typeangabe(n)	Jelling					
Gerätetyp	C11/C31/C91					
Durchmesser Abzug/zufuhr	100/150					
Gasanschluss	3/8"					
Indirekte Heizfunktion	nein					
Kategorie	II2H3+					
	Symbol					Einheit
Gassort/anschlussdruck		G20-20	G30-30	G31-37		mbar
Emissionen in der Raumheizung	NOx	111	125	120		mg/kWh <sub>input</sub> (GVC)
<b>Direkte Wärmeleistung</b>						
Nennwärme-leistung	P <sub>nom</sub>	6,1	6,1	6,1		kW
Mindestwärme-leistung (richtwert)	P <sub>min</sub>	3,0	3,0	3,0		kW
<b>Thermischer Wirkungsgrad (NCV)</b>						
Bei Nennwärme-leistung	$\eta_{th, nom}$	93,4	93,4	93,4		%
Bei Mindestwärme-leistung (richtwert)	$\eta_{th, min}$	88,0	88,0	88,0		%
<b>Geräteeingabedaten</b>						
Nennwärmebelastung	Hi	6,5	6,5	6,5		kW
Gasvolumenstrom bei Volllast		0,69	0,2	0,255		m <sup>3</sup> /h
			0,5	0,48		kg/h
Brennerdruck bei Volllast		10	22	24,6		mbar
<b>Leistungsbedarf der Pilotflamme</b>						
Leistungsbedarf der Pilotflamme (soweit vorhanden)	P <sub>pilot</sub>	0,15	0,15	0,15		kW
<b>Hilfsstromverbrauch</b>						
Bei Nennwärme-leistung	el <sub>max</sub>	0	0	0		kW
Bei Mindestwärmeleistung	el <sub>min</sub>	0	0	0		kW
Im Bereitschaftszustand	el <sub>SB</sub>	0	0	0		kW
<b>Energieeffizienz</b>						
Energieeffizienzklasse		A	A	A		
Energieeffizienz-Index	EEl	89	89	89		
<b>Art der Wärmeleistung/Raumtemperaturkontrolle</b>		<b>Sonstige Regelungsoptionen</b>				
Einstufige Wärmeleistung, keine Raumtemperaturkontrolle	nein	Raumtemperaturkontrolle mit Präsenzerkennung				nein
Zwei oder mehr manuelle Stufen, keine Raumtemperaturkontrolle	nein					
Raumtemperaturkontrolle mittels eines mechanischen Thermostats	nein	Raumtemperaturkontrolle mit Erkennung offener Fenster				nein
Mit elektronischer Raumtemperaturkontrolle	nein					
Mit elektronischer Raumtemperaturkontrolle und Tageszeitregelung	ja	Mit Fernbedienung Option				ja
Mit elektronischer Raumtemperaturkontrolle und Wochentagsregelung	nein					
<b>Glen Dimplex Benelux Saturnus 8 Heerenveen The Netherlands</b>						

### 14.3 Jelling - Österreich

Technische Daten (Österreich)						
Typeangabe(n)	Jelling					
Gerätetyp	C11/C31/C91					
Durchmesser Abzug/zufuhr	100/150					
Gasanschluss	3/8"					
Indirekte Heizfunktion	nein					
Kategorie	II2H3B/P					
	Symbol					Einheit
Gassort/anschlussdruck		G20-20	G30-50	G31-50		mbar
Emissionen in der Raumheizung	NOx	111	125	120		mg/kWh <sub>input</sub> (GVC)
<b>Direkte Wärmeleistung</b>						
Nennwärme-leistung	P <sub>nom</sub>	6,1	6,1	5,2		kW
Mindestwärme-leistung (richtwert)	P <sub>min</sub>	3,0	3,0	2,6		kW
<b>Thermischer Wirkungsgrad (NCV)</b>						
Bei Nennwärme-leistung	$\eta_{th, nom}$	93,4	93,4	93,4		%
Bei Mindestwärme-leistung (richtwert)	$\eta_{th, min}$	88,0	88,0	88,0		%
<b>Geräteeingabedaten</b>						
Nennwärmebelastung	Hi	6,5	6,5	5,6		kW
Gasvolumenstrom bei Volllast		0,69	0,2	0,228		m <sup>3</sup> /h
			0,5	0,43		kg/h
Brennerdruck bei Volllast		10	22	22		mbar
<b>Leistungsbedarf der Pilotflamme</b>						
Leistungsbedarf der Pilotflamme (soweit vorhanden)	P <sub>pilot</sub>	0,15	0,15	0,15		kW
<b>Hilfsstromverbrauch</b>						
Bei Nennwärme-leistung	el <sub>max</sub>	0	0	0		kW
Bei Mindestwärmeleistung	el <sub>min</sub>	0	0	0		kW
Im Bereitschaftszustand	el <sub>SB</sub>	0	0	0		kW
<b>Energieeffizienz</b>						
Energieeffizienzklasse		A	A	A		
Energieeffizienz-Index	EEl	89	89	89		
Art der Wärmeleistung/Raumtemperaturkontrolle		Sonstige Regelungsoptionen				
Einstufige Wärmeleistung, keine Raumtemperaturkontrolle	nein	Raumtemperaturkontrolle mit Präsenzerkennung			nein	
zwei oder mehr manuelle Stufen, keine Raumtemperaturkontrolle	nein					
Raumtemperaturkontrolle mittels eines mechanischen Thermostats	nein	Raumtemperaturkontrolle mit Erkennung offener Fenster			nein	
Mit elektronischer Raumtemperaturkontrolle	nein					
Mit elektronischer Raumtemperaturkontrolle und Tageszeitregelung	ja	Mit Fernbedienung Option			ja	
Mit elektronischer Raumtemperaturkontrolle und Wochentagsregelung	nein					
<b>Glen Dimplex Benelux Saturnus 8 Heerenveen The Netherlands</b>						

## 14.1 Jelling - Luxemburg

Technische Daten (luxemburg)						
Typeangabe(n)	Jelling					
Gerätetyp	C11/C31/C91					
Durchmesser Abzug/zufuhr	100/150					
Gasanschluss	3/8"					
Indirekte Heizfunktion	nein					
Kategorie	II2E3B/P					
	Symbol					Einheit
Gassort/anschlussdruck		G20-20	G30-50	G31-50		mbar
Emissionen in der Raumheizung	NOx	111	125	120		mg/kWh <sub>input</sub> (GVC)
Direkte Wärmeleistung						
Nennwärme-leistung	P <sub>nom</sub>	6,1	6,1	5,2		kW
Mindestwärme-leistung (richtwert)	P <sub>min</sub>	3,0	3,0	2,6		kW
Thermischer Wirkungsgrad (NCV)						
Bei Nennwärme-leistung	$\eta_{th, nom}$	93,4	93,4	93,4		%
Bei Mindestwärme-leistung (richtwert)	$\eta_{th, min}$	88,0	88,0	88,0		%
Geräteeingabedaten						
Nennwärmebelastung	Hi	6,5	6,5	5,6		kW
Gasvolumenstrom bei Volllast		0,69	0,2	0,228		m <sup>3</sup> /h
			0,5	0,43		kg/h
Brennerdruck bei Volllast		10	22	22		mbar
Leistungsbedarf der Pilotflamme						
Leistungsbedarf der Pilotflamme (soweit vorhanden)	P <sub>pilot</sub>	0,15	0,15	0,15		kW
Hilfsstromverbrauch						
Bei Nennwärme-leistung	el <sub>max</sub>	0	0	0		kW
Bei Mindestwärmeleistung	el <sub>min</sub>	0	0	0		kW
Im Bereitschaftszustand	el <sub>SB</sub>	0	0	0		kW
Energieeffizienz						
Energieeffizienzklasse		A	A	A		
Energieeffizienz-Index	EEl	89	89	89		
Art der Wärmeleistung/Raumtemperaturkontrolle		Sonstige Regelungsoptionen				
Einstufige Wärmeleistung, keine Raumtemperaturkontrolle	nein	Raumtemperaturkontrolle mit Präsenzerkennung			nein	
zwei oder mehr manuelle Stufen, keine Raumtemperaturkontrolle	nein					
Raumtemperaturkontrolle mittels eines mechanischen Thermostats	nein	Raumtemperaturkontrolle mit Erkennung offener Fenster			nein	
Mit elektronischer Raumtemperaturkontrolle	nein					
Mit elektronischer Raumtemperaturkontrolle und Tageszeitregelung	ja	Mit Fernbedienung Option			ja	
Mit elektronischer Raumtemperaturkontrolle und Wochentagsregelung	nein					
<b>Glen Dimplex Benelux Saturnus 8 Heerenveen The Netherlands</b>						

## 15 Position des Auslasses

➤ **Bitte beachten!**

Diese Regeln gelten nur für die einwandfreie Funktion des Gerätes, hinsichtlich der Lüftung und des Umweltschutzes sind die geltenden Regeln gemäß der Bauordnung einzuhalten.

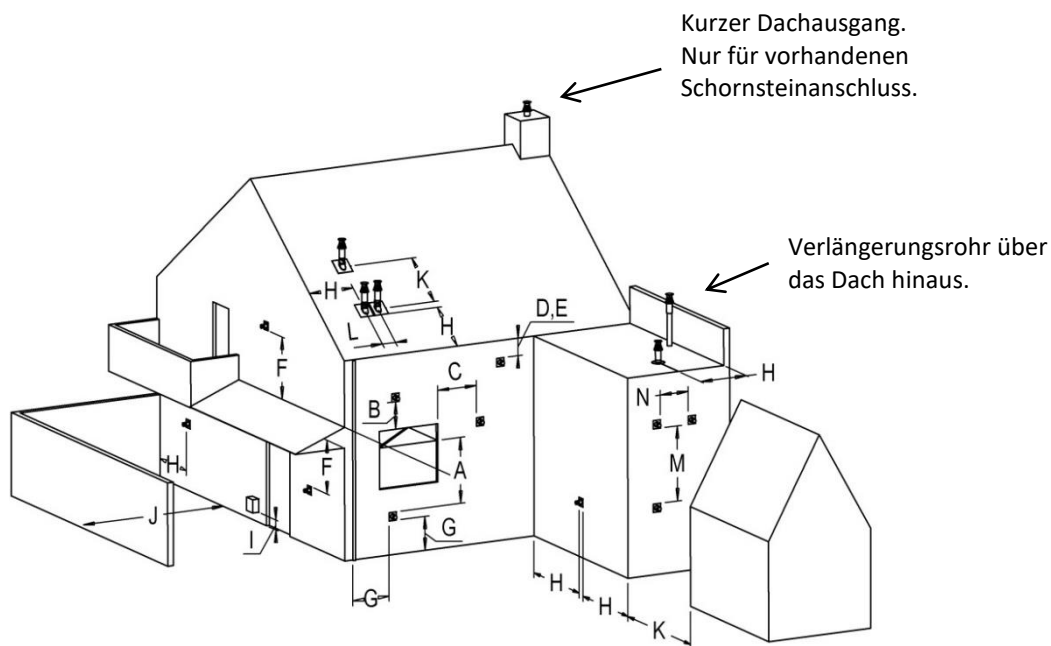

Ort	Position des Auslasses	Abstand mm
D	Unter einer Dachrinne	500
E	Unter einer Dachkante	500
F	Unter einem Carport oder Balkon	500
G	Vertikales Fallrohr	300
H	Innen- und Außenecken	500
J	Von der Wandfläche zum Wandauslass	1000
K	Zwei einander gegenüberliegende Giebelauslässe	1000
L	Abstand zwischen zwei Dachauslässen	450
M	Zwei Dachauslässe übereinander auf einem Schrägdach	1000
N	Zwei nebeneinander liegende Giebelauslässe	1000

## 16 Anleitung zur Fehlerbehebung

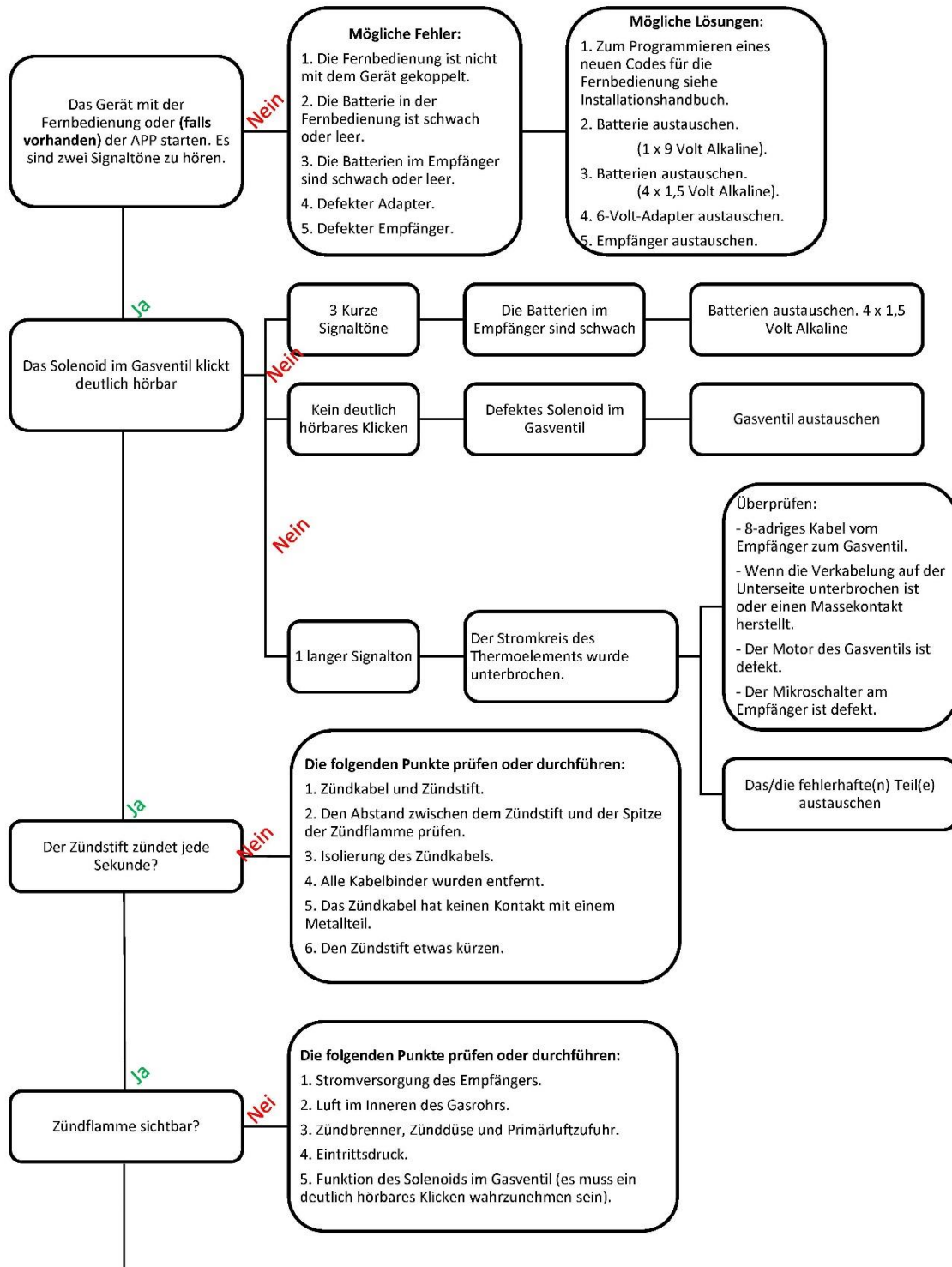

Weiter auf der nächsten Seite.

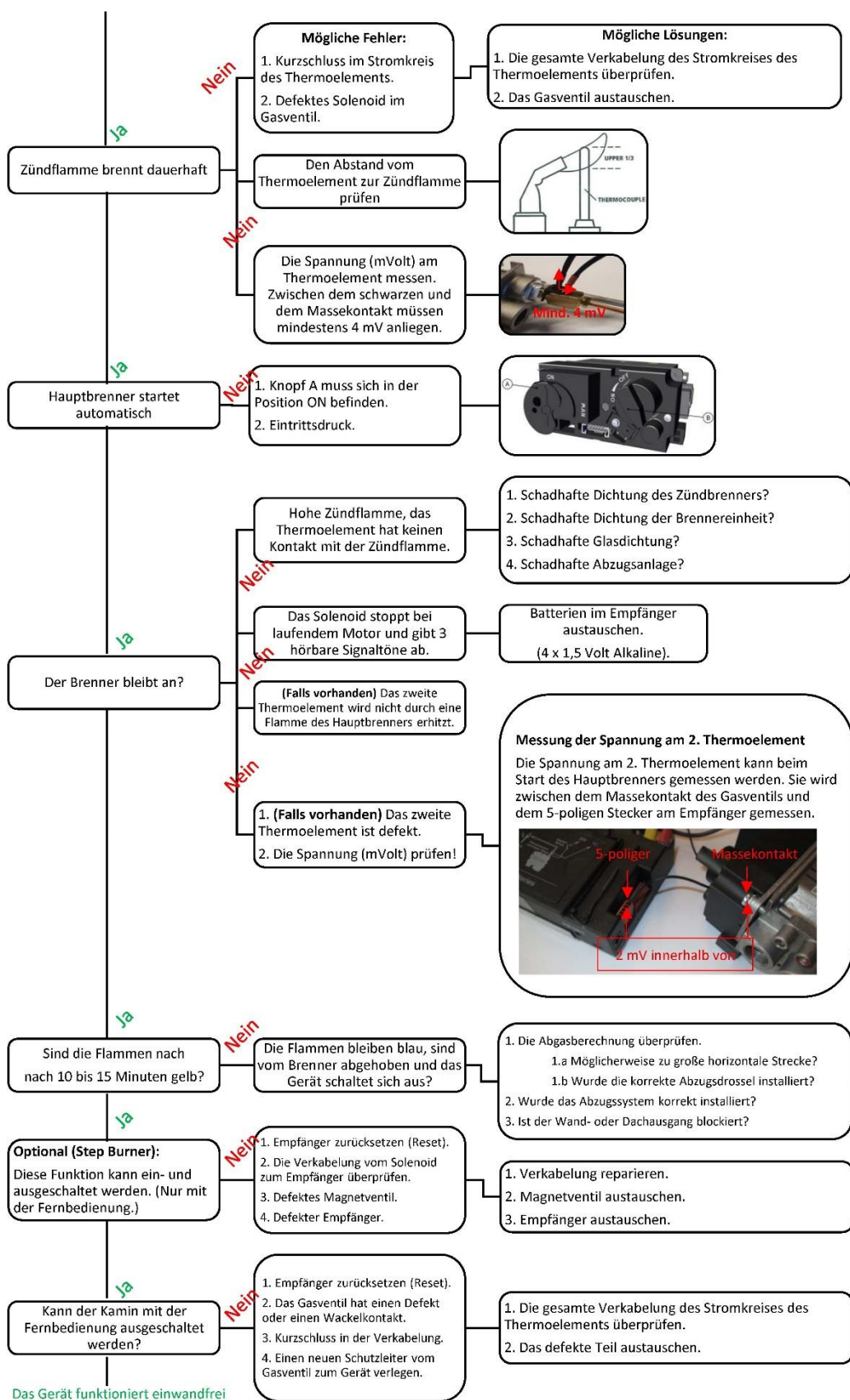

## 17 Maßzeichnungen

### 17.1 Jelling

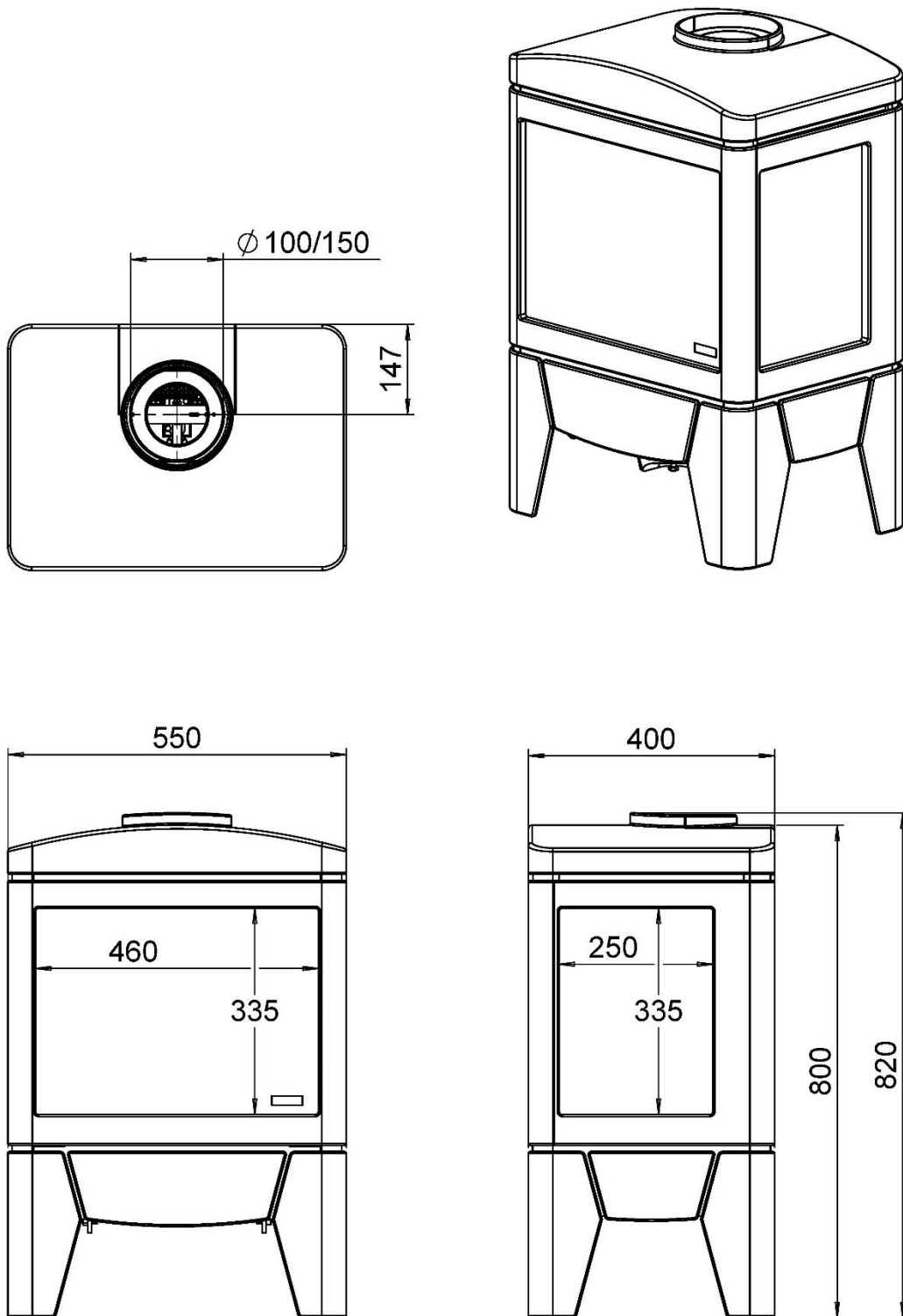



17.2 Position des Gasanschlusses

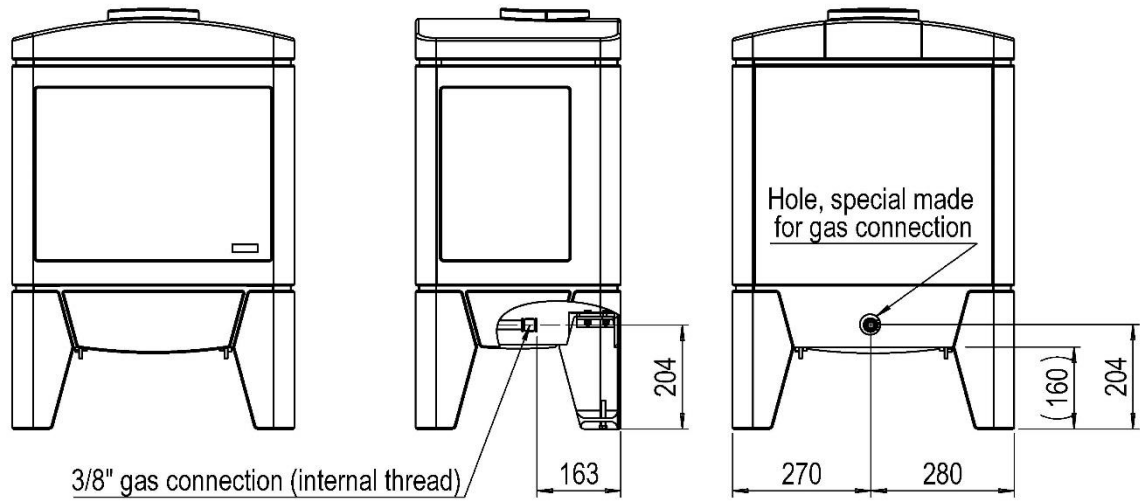

**18 Dekorationsanweisungskarte**

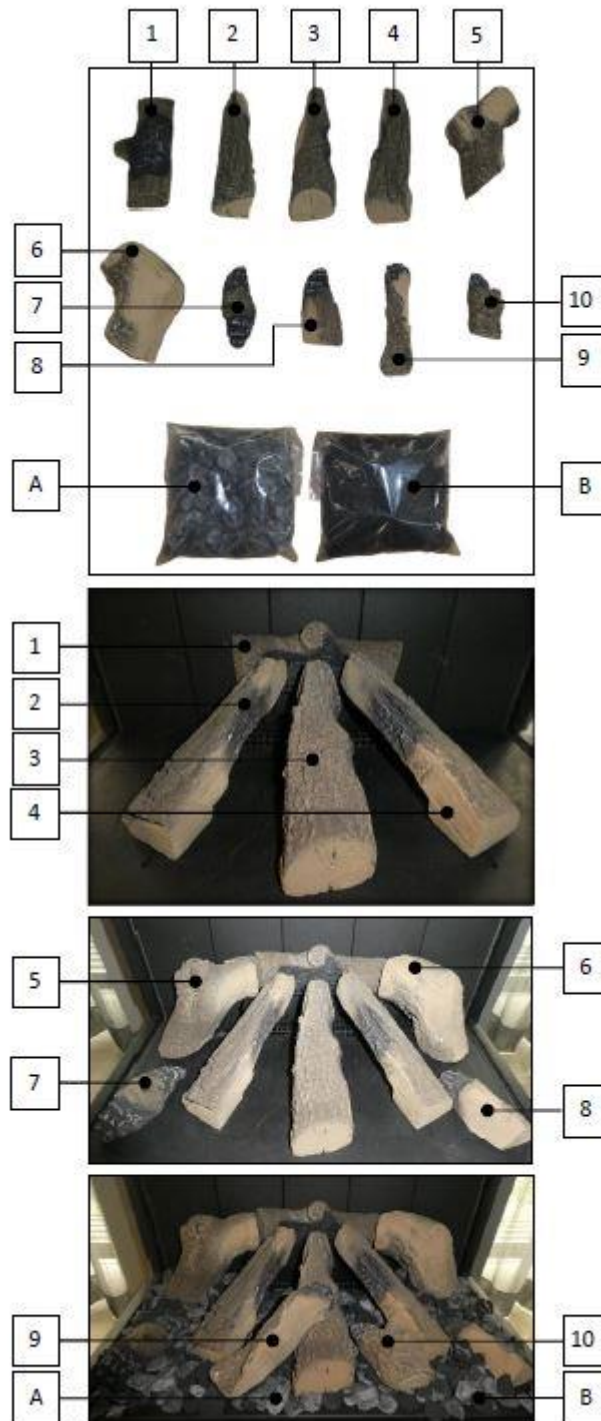

## 19 Zertifikate und Leistungserklärungen

### 19.1 Zertifikat Jelling



CERTIFICATE



Number	18GR0090/01	Replaces	18GR0090/00
Issue date	21-04-2018	Contract number	E 2020
Due date	03-04-2028	Module	B (Type testing)
Report number	178211	Scope	(EU) 2016/426 (9 March 2016)
PIN	0063BT3211		

### EU TYPE EXAMINATION CERTIFICATE (GAR)

Kiwa hereby declares that the Convection Heaters, type(s):

**Blokhus,  
Jelling,  
Odense,  
Skive**

Manufacturer

**Glen Dimplex Benelux BV  
Heerenveen, The Netherlands**

meet(s) the essential requirements as described in the  
**Regulation (EU) 2016/426 relating to appliances burning gaseous fuels.**

Reference standard: EN 613:2000

This certificate is only valid in combination with the appendix to this certificate, where specific information and/or conditions are given.

Kiwa Nederland B.V.  
Wilmsdorf 50  
P.O. Box 137  
7300 AC APELDOORN  
The Netherlands

[www.kiwaenergy.com](http://www.kiwaenergy.com)

**GASTEC**

Ron Scheepers  
Kiwa



Number	18GR0090/01	Replaces	18GR0090/00
Issue date	21-04-2018	Contract number	E 2020
Due date	03-04-2028	Module	B (Type testing)
Report number	178211	Scope	(EU) 2016/426 (9 March 2016)
PIN	0063BT3211	Page	1 of 1

## APPENDIX TO EU TYPE EXAMINATION CERTIFICATE (GAR)

Manufacturer:  
Glen Dimplex Benelux BV

Types:  
Blokhus, Jelling, Odense, Skive

Appliance types:  
C<sub>11</sub>, C<sub>31</sub>, C<sub>91</sub>

Appliance categories:  
I<sub>2E+</sub>, I<sub>2E</sub>, I<sub>2EK</sub>, I<sub>2ELL</sub>, I<sub>2H</sub>, I<sub>2L</sub>, I<sub>3+</sub>, I<sub>3BP</sub>, II<sub>2E+3+</sub>, II<sub>2E+3BP</sub>, II<sub>2E3+</sub>, II<sub>2EK3B/P</sub>, II<sub>2ELL3+</sub>, II<sub>2ELL3B/P</sub>, II<sub>2H3+</sub>, II<sub>2H3B/P</sub>, II<sub>2L3B/P</sub>,  
Bio Methane\*, Bio Propane\*

*\* The Convection Heaters mentioned in this certificate are certified for use on Bio Propane and Bio Methane, provided the Bio Propane is appropriate for test gas-group B/P and the Bio Methane is appropriate for test gas group H. The Bio Propane and Bio Methane only apply for Norway (TEK 17, § 14-4).*

Countries:  
Austria, Belgium, Bulgaria, Croatia, Cyprus, Czech Republic, Denmark, Estonia, Finland, France, Germany, Greece, Hungary, Iceland, Ireland, Italy, Latvia, Liechtenstein, Lithuania, Luxembourg, Malta, Norway, Poland, Portugal, Romania, Slovakia, Slovenia, Spain, Sweden, Switzerland, Turkey, United Kingdom, the Netherlands

Remarks:  
--

## 19.2 Leistungserklärung Jelling

LEISTUNGSERKLÄRUNG	
<b>Leistungserklärung gemäß der Verordnung (EU): 2016/426 und (EU) 2015/1188</b> <i>Declaration of performance according to Regulation (EU): 2016/426 and (EU) 2015/1188</i>	
Nr. / No. 0023	
1	<b>Eindeutiger Kenncode des Produkttyps /</b> <i>Unique identification code of the product type</i> Jelling <b>Gas-Kaminofen / Gas fire</b>
2	<b>Seriennummer (#) / Serial number (#)</b> AIN – 1234AB5678
3	<b>Verwendungszweck / Intended use</b> <b>Konvektions- Raumheizer für gasförmige Brennstoffe /</b> <i>Independent gas fired convection heaters</i>
4	<b>Hersteller / Trade mark</b> Glen Dimplex Benelux B.V. Saturnus 8 NL-8448 CC Heerenveen, Nederland Tel: +31(0) 513 656500 www.faberfires.com
5	<b>System oder Systeme zur Bewertung und Überprüfung der Leistungsbeständigkeit des Bauproduktes gemäß Anhang V /</b> <i>System or systems of assessment and verification of constancy of performance of the construction product as set out in Annex V</i> System 3
6	<b>Das notifizierte Prüflabor hat nach System 3 die Erstprüfung durchgeführt /</b> <i>The notified laboratory performed of the product type on the basis of type testing under system 3</i>
	<b>Prüflabor / Notified body</b> Kiwa, Wilmersdorf 50 7327 AC Apeldoorn Holland
	<b>Prüflabor Nr. / Notified body no.</b> 0063BT3211
	<b>Prüfbericht Nr. / Test report no.</b> 178211
7	<b>Verordnung (EU) / Regulation (EU)</b> <b>2016/426 und (EU) 2015/1188 / 2016/426 and (EU) 2015/1188</b>
	<b>Wesentliche Merkmale / Essential characteristics</b> <b>Leistung / Performance</b>
	<b>Brandsicherheit / Fire safety</b> <b>Erfüllt / Pass</b>
	<b>Brandverhalten / Reaction to fire</b> A1
	<b>Abstand nach brennbare Materialien /</b> <i>Distance to combustible material</i> <b>Mindestabstand / Minimum distance</b> <b>Hinten / Rear</b> = 70mm <b>Seite / Side</b> = 500mm <b>Vorne / Front</b> = 500mm <b>Boden / Floor</b> = 330mm
	<b>Brandgefahr durch herausfallen von brennendem Brennstoff /</b> <i>Risk of burning fuel falling out</i> <b>Erfüllt / Pass</b>
	<b>Reinigbarkeit / Cleanability</b> <b>Erfüllt / Pass</b>
	<b>Emissionen von Verbrennungsprodukten /</b> <i>Emission of combustion products</i> CO [≤1000 ppm]
	<b>Oberflächentemperatur / Surface temperature</b> <b>Erfüllt / Pass</b>
	<b>Elektrische Sicherheit / Electrical safety</b> <b>Erfüllt / Pass</b>
	<b>Freisetzung von gefährlichen Stoffen /</b> <i>Release of dangerous substance</i> N/A
	<b>Max. Betriebsdruck / Max. operation pressure</b> G20-25: 20mbar, G30-31: 50mbar
	<b>Abgastemperatur bei Nennwärmeleistung /</b> <i>Flue gas temperature at nominal heat output</i> ≤ 450°C
	<b>Mechanische Festigkeit (zum Tragen eines Schornsteins) /</b> <i>Mechanical resistance (to carry a chimney/flue)</i> N/A
<b>Wärmeleistung / Thermal output</b>	
	<b>Nennwärmeleistung / Nominal heat output</b> Erdgas H: 6,1kW, Erdgas L: 6,1kW, LPG: 5,2kW
	<b>- Raumwärmeleistung / Room heating output</b> Erdgas H: 6,1kW, Erdgas L: 6,1kW, LPG: 5,2kW
	<b>- Wasserwärmeleistung / Water heating output</b> N/A
	<b>Wirkungsgrad / Efficiency</b> η (≥ 65 %)
	<b>Dauerhaftigkeit / Durability</b> <b>Erfüllt / Pass</b>
8	<b>Die Leistung des Produktes gemäß den Nummern 1 und 2 entspricht der erklärten Leistung nach Nummer 8 /</b> <i>The performance of the product identified in points 1 and 2 is in conformity with the declared performance in point 8</i> <b>Verantwortlich für die Erstellung dieser Leistungserklärung ist allein der Hersteller gemäß Nummer 4 /</b> <i>This declaration of performance is issued under the sole responsibility of the manufacturer identified in point 4</i>
	<b>Unterzeichnet im Namen des Herstellers / Signed on behalf of the manufacturer</b> B. Schaafsma/ Director
	<b>Name und Funktion / Name and function</b> 
	Heerenveen / 20-2-2020
	<b>Ort und Datum / Place and date of issue</b> Unterschrift / Signature

## 19.3 Leistungserklärung Jeremias



### LEISTUNGSERKLÄRUNG

No. 9174 078 DOP 2015-01-22

Declaration of Performance (DOP)

1. Eindeutiger Kenncode des Produkttyps:

**Mehrschalige Metall-Systemabgasanlage Typ TWIN-GAS nach EN 1856-1:2009**

2. Typen-, Chargen- oder Seriennummer oder anderes Kennzeichen zur Identifikation des Bauprodukts gemäß Artikel 11 Absatz 4:

**Mehrschalige Systemabgasanlage Typ TWIN-GAS  
mit belüftetem Ringspalt und Edelstahl Außenmantel inkl. Dichtung<sup>1)</sup>**

**Modell 1 DN (60- 200) T250 – N1 – W – V2 – L50040 – O00**

**Modell 2 DN (60- 200) T600 – N1 – W – V2 – L50040 – O50**

<sup>1)</sup> weitere Angaben siehe Produktinformation TWIN-GAS

3. Vom Hersteller vorgesehener Verwendungszweck oder vorgesehene Verwendungszwecke des Bauprodukts gemäß der anwendbaren harmonisierten technischen Spezifikation:

**Abführung der Verbrennungsprodukte von Feuerstätten in die Atmosphäre**

4. Name, eingetragener Handelsname oder eingetragene Marke und Kontaktanschrift des Herstellers gemäß Artikel 11 Absatz 5:

**Jeremias GmbH**  
Opfenrieder Straße 11-14  
DE-91717 Wassertrüdingen  
Tel.: +49 9832 68 68 0  
Fax: +49 9832 68 68 68  
Email: [info@jeremias.de](mailto:info@jeremias.de)

5. Gegebenenfalls Name und Kontaktanschrift des Bevollmächtigten, der mit den Aufgaben gemäß Artikel 12 Absatz 2 beauftragt ist:

**entfällt**

6. System oder Systeme zur Bewertung und Überprüfung der Leistungsbeständigkeit des Bauprodukts gemäß Anhang V der Bauproduktenverordnung:

**System 2+ und System 4**

7. Im Falle der Leistungserklärung, die ein Bauprodukt betrifft, das von einer harmonisierten Norm erfasst wird:

**Die notifizierte Zertifizierungsstelle für die werkseigene Produktkontrolle Nr. 0036 hat die Erstinspektion des Herstellwerks und der werkseigenen Produktionskontrolle sowie die laufende Überwachung, Bewertung und Evaluierung der werkseigenen Produktionskontrolle durchgeführt und das Konformitätszertifikat 0036 CPR 9174 078 für die werkseigene Produktionskontrolle ausgestellt.**

## 19.4 Leistungserklärung Muelink & Grol



CERTIFICATE



Number/Numero	0476-CPR-6404	Replaces certificate issued on / Sostituisce il certificato emesso il	06-08-2020
Issued/Emissa	04-11-2020	First ed./Prima edizione	06-08-2020
Concession/Concessione	C0081	Deserial no./Report n.	2004000.1
		Page/Pagina	1 of 4

### Kiwa Cermet Italia S.p.A. N.B. 0476

#### Certificate of conformity of the factory production control

*Certificato di conformità del controllo della produzione in fabbrica*

In compliance with the Regulation (EU) n. 305/2011 of the European Parliament and of the Council of 9 march 2011 (the Construction Products Regulations or CPR), this certificate applies to the construction products, described on the following pages, placed on the market under the name or trade mark:

*In conformità al regolamento (UE) n. 305/2011 del Parlamento Europeo e del Consiglio del 9 marzo 2011 (il Regolamento sui Prodotti da Costruzione o CPR), questo certificato si applica ai prodotti da costruzione, indicati nelle pagine seguenti, immessi sul mercato a nome di o con il marchio commerciale di:*

#### M&G Group Europe B.V.

**Doctor A.F.Philipsweg 39, 9403 AD Assen, the Netherlands**

and produced in the manufacturing plant  
*e fabbricati negli stabilimenti di produzione*

**Duinkerkenstraat 27, 9723 BP Groningen, the Netherlands**

**Doctor A.F.Philipsweg 39, 9403 AD Assen, the Netherlands**

**Noorderkade 34, 1948 NR Beverwijk, the Netherlands**

This certificate attests that all provisions concerning the assessment and verification of constancy of performance described in Annex ZA of the standard: *Questo certificato attesta che tutte le disposizioni concernenti la valutazione e verifica della costanza della prestazione descritte nell'allegato ZA della norma:*

#### EN 1856-1:2009

under system 2+ are applied and that / *sotto il sistema 2+ sono applicate e che*

**the factory production is assessed to be in conformity with the applicable requirements**

*la produzione di fabbrica è valutata essere conforme ai requisiti applicabili*

#### Kiwa Cermet Italia S.p.A.

Società con socio unico, soggetta all'attività di direzione e coordinamento di Kiwa Italia Holding Srl

Via Codrino, 23  
40057 Granarolo dell'Emilia (BO)

#### Unità secondaria

Via Treviso, 32/31  
51020 San Veneriano (SI)

Tel. +39.0574.41.762

Fax. +39.0574.23426

E-mail: [info@kiwacermet.it](mailto:info@kiwacermet.it)

[www.kiwa.it](http://www.kiwa.it)

[www.kiwacermet.it](http://www.kiwacermet.it)

#### Chief Operating Officer

*Giampiero Belcredi*

Digitally signed by BELCREDI GIAMPIERO  
Date: 06/11/2020 15:43:40



Organismo Notificato n. 0476



# CERTIFICATE



Number/numero: 0476-CPR-6404      Report certificate issued on /  
Sostituisce il certificato emesso il: 06-08-2020

Issue/Emissione: 04-11-2020      First edition/Prima edizione: 06-08-2020

Contract n./Contratto n.: C0081      Report n./Report n.: 200/1000.1

Page/Pagina: 3 of 4

Multi wall system chimney:  
Sistema camino multi parete:

DoP n° 001-MG-RvS DoP									
Production site / sito Produttivo: Assen, Groningen									
Name nome	Diameter diametro	Nature Natura	Type tipo	Designation Designazione					
0.2	(Dn 80/125- 100/150)	(rigid, multi wall)	(flue/air)	T250	P1	W	V2	L50040	O00
0.2 a, (model IA)	(Dn 80/125- 100/150)	(rigid, multi wall)	(flue/air)	T200	P1	W	V2	L50040	O00
0.4	(Dn 100/150- 130/200)	(rigid, multi wall)	(flue/air)	T600	N1	D	Vm	L20040	O50
A.1	(Dn 80/125)	(rigid, multi wall)	(flue/air)	T250	P1	W	V2	L50040	O00

Single wall system chimney:  
Sistema camino singola parete:

DoP n° 001-MG-RvS DoP									
Production site / sito Produttivo: Assen, Groningen									
Name nome	Diameter diametro	Nature Natura	Type tipo	Designation Designazione					
0.1	(Dn 80- 130)	(rigid, single)	(flue)	T250	P1	W	V2	L50040	O50



Organismo Notificato n. 0476











[www.faberfires.com](http://www.faberfires.com)  
Saturnus 8  
Postbus 219

[contact@faberfires.com](mailto:contact@faberfires.com)  
NL 8448 CC Heerenveen  
NL 8440 AE Heerenveen